

Algenfrei Impeller Teichschlammsauger 12m³/Std.

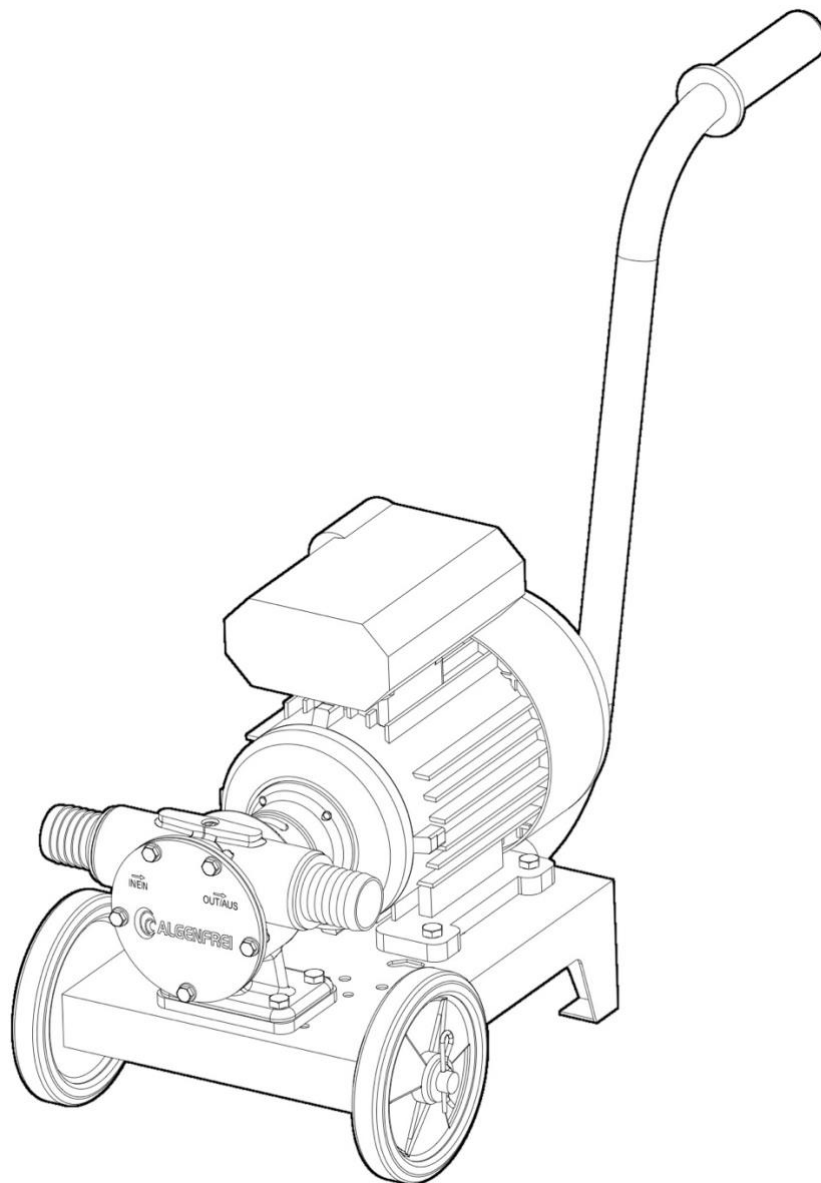

Gebrauchsanleitung und Sicherheitsbestimmungen

Sehr geehrte Kundin, sehr geehrter Kunde

Herzliche Gratulation, Sie haben mit dem Algenfrei Impeller Teichsauger ein Qualitätserzeugnis erworben. Hier wird, die Funktionsfähigkeit und Sachmängelfreiheit des Schlammsaugers garantiert.

Sollte es trotz gewissenhafter Verarbeitung und Kontrolle zu einem Problem mit dem Schlammsauger kommen, helfen wir Ihnen sofort durch unseren telefonischen Service weiter.

Service-Hotline: +41 41 410 71 00

Montag bis Freitag von 9.00 bis 12.00 Uhr (ausser an gesetzlichen Feiertagen).

Bitte halten Sie unbedingt die Bestellnummer (wird stets benötigt) bereit. Die nachstehenden Bedingungen, die Voraussetzungen und Umfang unserer Garantieleistung umschreiben, lassen die Gewährleistungsverpflichtungen des Verkäufers aus dem Kaufvertrag mit dem Endabnehmer unberührt. Für dieses Gerät leisten wir Garantie gemäss nachstehenden Bedingungen:

1. Wir beheben unentgeltlich nach Massgabe der folgenden Bedingungen Mängel am Gerät, die nachweislich auf einen Material- und/oder Herstellungsfehler beruhen, wenn sie uns unverzüglich nach Feststellung und innerhalb von 24 Monaten nach Lieferung an den Erstabnehmer gemeldet werden. Bei Geräten für gewerblichen Gebrauch – oder gleich zu setzender Beanspruchung – innerhalb von 12 Mt.
2. Die Garantie erstreckt sich nicht auf leicht zerbrechliche oder abgenützte Teile wie die Schläuche oder das Flügelrad. Eine Garantiepflicht wird nicht ausgelöst durch geringfügige Abweichungen von der Soll-Beschaffenheit, die für Wert und Gebrauchstauglichkeit des Gerätes unerheblich sind, oder durch Schäden aus chemischen und elektrochemischen Einwirkungen von Wasser, sowie allgemein aus Umweltbedingungen oder sachfremden Betriebsbedingungen oder wenn das Gerät mit ungeeigneten Stoffen in Berührung gekommen ist. Ebenso kann keine Garantie übernommen werden, wenn die Mängel am Gerät auf Transportschäden, die nicht von uns zu vertreten sind, nicht fachgerechte Installation-on und Montage, Fehlgebrauch, mangelnde Pflege oder Nichtbeachtung von Bedienungs- oder Montagehinweisen zu-rückzuführen sind. Für bauseitige Leistungen (z.B. Zuleitungskabel, Installation etc.) wird keine Garantie übernommen. Der Garantieanspruch erlischt, wenn Reparaturen oder Eingriffe von Personen vorgenommen werden, die hierzu von uns nicht ermächtigt sind, oder wenn unsere Geräte mit Ersatzteilen, Ergänzungs- oder Zubehöerteilen versehen werden, die keine Originalteile sind und dadurch ein Defekt verursacht wurde. Die Garantieleistung erfolgt nach unserer Entscheidung entweder in der Weise, dass innerhalb der oben genannten Garantiezeit kostenfrei gleichwertiger Ersatz geliefert wird oder dass mangelhafte Teile nach unserer Wahl unentgeltlich instandgesetzt oder durch einwandfreie Teile ersetzt werden.
3. Sofern die Nachbesserung von uns abgelehnt wird oder fehlschlägt, wird innerhalb der oben genannten Garantiezeit auf Wunsch des Endabnehmers kostenfrei gleichwertiger Ersatz geliefert. Im Falle einer Ersatzlieferung behalten wir uns die Geltendmachung einer angemessenen Nutzungsanrechnung für die bisherige Nutzungszeit vor.
4. Garantieleistungen bewirken weder eine Verlängerung der Garantiefrist noch setzen sie eine neue Garantiefrist in Lauf. Die Garantiefrist für eingebaute Ersatzteile endet mit der Garantiefrist für das ganze Gerät, auch ein Tauschgerät übernimmt das Garantiezeitende des Erstgerätes.
5. Weitergehende oder andere Ansprüche, insbesondere solche auf Ersatz ausserhalb des Gerätes entstandener Schäden sind – soweit eine Haftung nicht zwingend gesetzlich angeordnet ist – ausgeschlossen.
6. Das Gerät ist frachtfrei in ausreichender, das Gerät schützender Verpackung einzusenden. Diese Garantiebedingungen gelten für in Deutschland gekaufte Geräte. Werden Geräte in einen Mitgliedstaat der Europäischen Union gebracht oder dort gekauft und sind die technischen Voraussetzungen (z.B. Spannung, Frequenz, etc.) und die jeweiligen Klima- und Umweltbedingungen für das entsprechende Land geeignet, gelten diese Garantiebedingungen auch, soweit wir in dem entsprechenden Land ein Kundendienstnetz haben. Bei Rücklieferung von Garantieleistungen in andere Länder können Frachtkosten berechnet werden.
7. Bitte bewahren Sie Ihre Bestellung stets gut auf. Bis zum Ablauf der Garantiezeit behält sie auch für das Austauschgerät weiterhin ihre Gültigkeit.

Wir hoffen, dass Sie mit unserem Service zufrieden sind und wünschen Ihnen viele Freude mit Ihrem Schlammsauger.

Ihr Teichschlammsauger.com Team

1. Allgemeines

Diese Gebrauchsanleitung enthält grundlegende Hinweise, die bei der Bedienung und Wartung zu beachten sind. Daher ist diese Bedienungsanleitung unbedingt vor Anschluss und Inbetriebnahme vom ständigen Fachpersonal / Betreiber zu lesen und muss ständig am Einsatzort der Impeller Pumpe verfügbar sein.

1.1 Verwendungszweck

Impeller Pumpen sind rotierende Verdrängungspumpen, die zur Förderung dünnflüssiger Medien (Wasser), sowie für Medien mit Faser- und kleinen Festkörpereinschlüssen (weiche Sedimente, wie Schlamm, Algen) eingesetzt werden. Die max. empfohlene Korngrösse beträgt 4mm. Grösser 4mm verursacht erhöhter Verschleiss am Impellerflügelrad, bis hin zur Blockierung.

ACHTUNG: Verwenden Sie die Impeller Pumpe ausschliesslich bestimmungsgemäss, d.h., nur zu dem Zweck, für den die Pumpe ausgelegt wurde. Jede andere Verwendungsart ist als unsachgemäss und folglich als gefährlich anzusehen. Bei Änderungen der Medien, Temperaturen, Viskositäten, Nennweiten oder Längen der Saug- und Druckleitungen, muss eine Funktionsgarantie beim Lieferanten eingeholt werden.

Der Hersteller ist nicht für Schäden verantwortlich, die durch unsachgemässen Gebrauch verursacht werden, Die Impeller Pumpe und die dazugehörigen Teile dürfen auf keinem Fall, ohne Rücksprache mit dem Lieferanten, in irgendeiner Weise verändert werden. Andernfalls lehnt der Hersteller jede Verantwortung ab, welche die Funktionstüchtigkeit und die Sicherheit der Pumpe betreffen.

1.2 Gewährleistung

Die Pumpen werden sehr sorgfältig gefertigt und unterliegen einer eingehenden Werksprüfung. Die Prüfung umfasst die Materialien, die Bearbeitung, die Pumpwirkung der Impeller Pumpe, sowie die Dichtheit und Funktion der Impeller Pumpen. Bei der Beachtung der Bedienungsanleitung gewährt der Hersteller 2 Jahre Garantie, gerechnet ab dem Auslieferungsdatum. Auf Verschleisstteile und elektrische Komponenten werden keine Garantieleistungen übernommen. Garantieleistungen werden nur durch den Hersteller erbracht und müssen vorher durch diesen anerkannt werden.

1.3 Technische Daten

- Leistung: 1500 Watt
- Drehzahl: 1400 Upm
- Spannung: 230 V
- Frequenz: 50 Hz
- Schutzklasse: IP54
- Schalteraufbau: Wippschalter mit Anlaufschalter
- Kabellänge: 3 Meter
- Saughöhe gegeben max.: bis 5 m Wassersäule
- Druckhöhe gegeben max.: 2 bar
- Fördermenge: max. 12.000 l/h
- Anschluss Eingang & Abgang Seite: Innengewinde 1½"

1.4 Sicherheitshinweise

Der Schlammsauger Transportwagen **besitzt keine Bremse**, er darf daher nur auf ebenen Untergründen aufgestellt werden. Der Schlammsauger darf nicht in der Nähe von Treppen, Abhängen, abschüssigem Gelände oder Wasserflächen kleiner 3m aufgestellt werden.

Den Schlammsauger nur mit FI-Schalter 30mA betreiben. Elektrische Anschlussstellen müssen einen Schutzkontakt haben. Pumpe darf nicht trocken laufen.



Personen, die mit der Gebrauchsanleitung nicht vertraut sind, dürfen die Pumpe nicht benutzen!

Dieses Gerät ist nicht dafür bestimmt, durch Personen (einschliesslich Kinder) mit eingeschränkten physischen, sensorischen oder geistigen Fähigkeiten oder mangels Erfahrung und/oder mangels Wissen benutzt zu werden, es sei denn, sie werden durch eine für ihre Sicherheit zuständige Person beaufsichtigt oder erhalten von ihr Anweisungen, wie das Gerät zu benutzen ist.



Kinder sollten beaufsichtigt werden, um sicherzustellen, dass sie nicht mit dem Gerät spielen.

1.5. Funktionsweise

Der Teichschlammsauger besteht aus einer Impeller Pumpe. Mit dem Saugrohr und Saugschlauch wird das abzusaugende Wasser durch Unterdruck eingesaugt. Die Pumpe befördert das Schlammwasser kontinuierlich über den Ablaufschlauch ins Gelände oder in die Kanalisation. Absaugen ist somit ohne Unterbrechung möglich.

*Der Teichschlammsauger darf nicht als Trockensauger, sondern nur als Wassersauger betrieben werden.
Saugen ohne Wasser, sowie unsachgemässe Handhabung führen zu Verlust des Garantieanspruches!*

1.5.1 Montage

Stellen Sie das Motorengestell vorsichtig auf den Kopf der Impellerpumpe auf, um die Haltestange mit den **vier Innensechskantschrauben und Muttern** zu befestigen. Verwenden Sie hierzu das mitgelieferte Werkzeug.

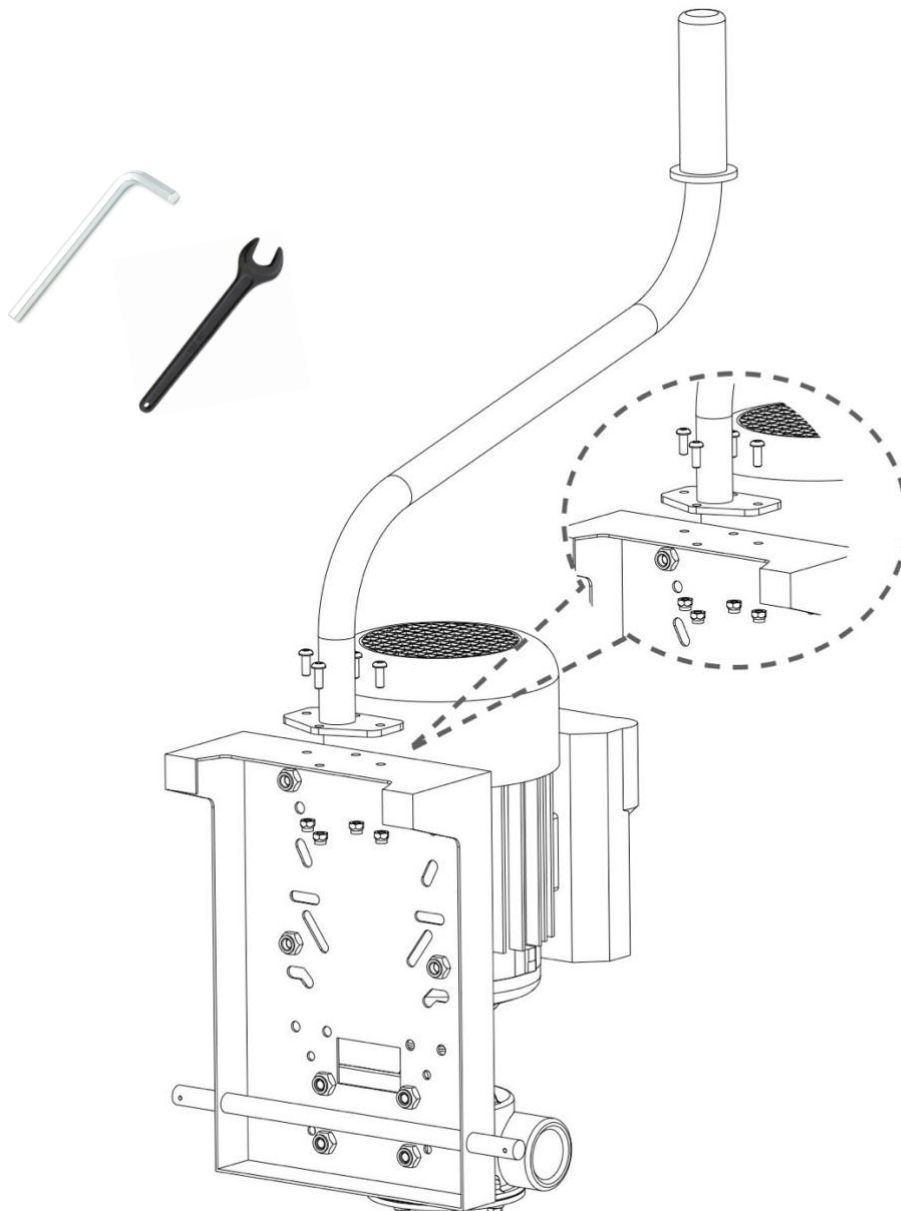

Schieben Sie die Räder auf die Achse **A**, danach öffnen Sie den Klappsplint **B** und führen ihn durch die Befestigungsbohrung in der Achse. Den Klappsplint wieder schliessen und sicherstellen, dass die Räder fest auf der Achse fixiert sind. Drehen Sie die Schlauchtüllen **C** auf die Impeller Pumpe, bis sie fest angeschraubt sind.

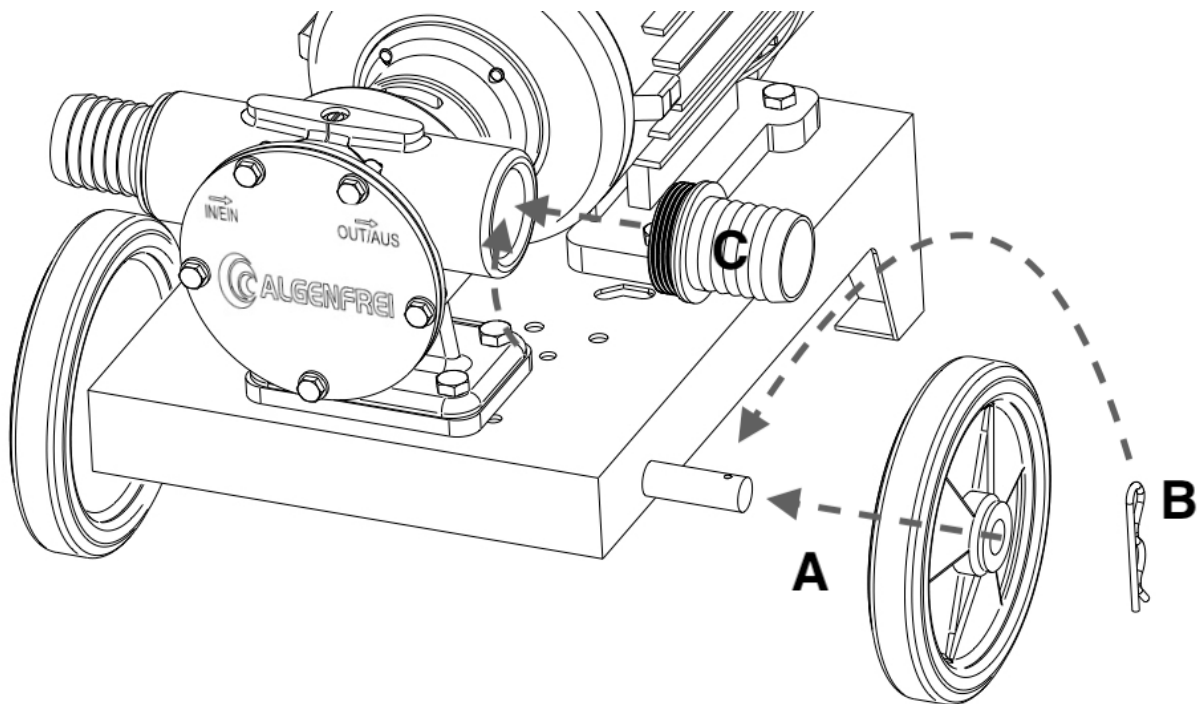

1.6 Aufstellen und Anschliessen des Saugers

Positionieren Sie den Teichschlammsauger mindestens 3m vom Teich Rand entfernt. Es ist auf jeden Fall darauf zu achten, dass der Teichschlammsauger so aufgestellt wird, dass er nicht in ins Wasser nicht fallen und/oder kippen kann. Elektrische Apparate Stellen Sie den Teichschlammsauger möglichst in Höhe des Wasserspiegels auf ebener Fläche am Teich auf, jedoch nicht tiefer als die Wasseroberfläche. Je geringer die Ansaughöhe, desto besser die Saugleistung.

Stecken Sie den **Saugschlauch** mit der festen Tülle vorne **seitlich links (In / Ein)** an die Pumpe, den **Ablaufschlauch rechts (Out / Aus)** mit der festen Muffe an und verlegen das Schlauchende ins Gelände, die Kanalisation oder an den Wasserrückführungsfilter an.

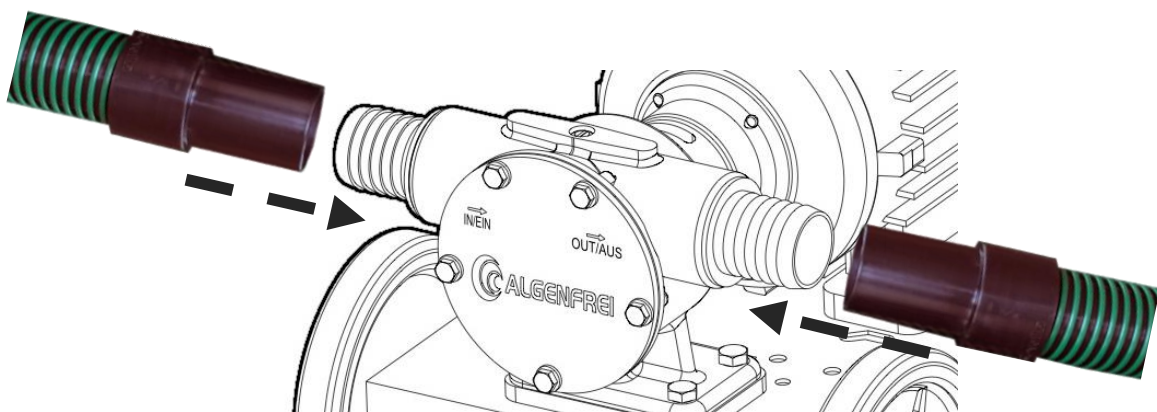

1.6.1 Halten Sie den Saugschlauch (mit dem Zubehör, Saugglocke, o.ä.) hoch und befüllen Sie den Saugschlauch mit Wasser. So wird verhindert, dass das Impeller Flügelrad trockenläuft.

1.7 Anschliessen am Stromnetz

Schliessen Sie den Sauger am Stromnetz an und stecken Sie den in die Anschlusssteckdose. Falls eine Kabeltrommel dazwischengeschaltet ist, muss diese ganz ausgerollt werden, wegen der sonst entstehenden Wärmeentwicklung. Stellen Sie sicher, dass der Sauger über einen Personenschutzschalter FI 30 mA (RCD) abgesichert ist (falls nicht, erhältlich in jedem Baumarkt).



Während der Reinigung ist der Badebetrieb verboten. Betreiben Sie den Sauger nur bei trockenem Wetter.

1.8 Beginn des Saugens

Durch Wippenbetätigung des Ein-, Aus Schalters hinten an der Elektrobox kann der Schlammsauger ein- und ausgeschaltet werden.

I = Einschalten **
0 = Ausschalten

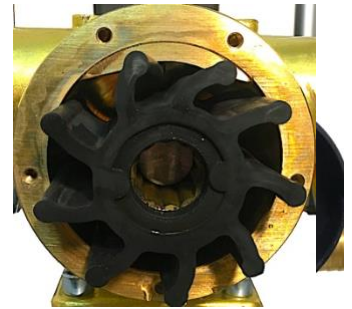

Der Motor dreht und saugt das Wasser an. Das Wasser wird kontinuierlich abgepumpt und Sie können mit der Teichreinigung beginnen.

Beobachten Sie das Ende des Ablaufschlauches, falls dort nach ca. 15 Sek. kein Wasser austritt, schalten Sie das Gerät für ca. 1 Min. aus und starten Sie den Saugvorgang erneut. Wiederholen Sie den Punkt 1.6.1

Während des Saugvorgangs prüfen Sie von Zeit zu Zeit auf das Ende des Ablaufschlauches und beobachten Sie, ob das eingesaugte Teichwasser auch abgepumpt wird.

** Durch festeres Drücken der Wippe kann der Motor auch nur kurz eingeschaltet werden. Dies hilft, wenn das Gummi Impellerflügelrad innen z.B. blockiert ist. Ein paar Mal kurz drücken hilft bis der Motor dreht.



Während der Reinigung dürfen sich keine Personen im Wasser aufhalten, der Badebetrieb ist verboten!

1.9 Während des Saugens

- Kontrollieren Sie ab und zu, ob am Ende des Ablaufschlauches Wasser austritt
- Auf Veränderungen des Sauger Geräusches achten
- Bei Vermutung einer Störung den Sauger ausschalten & auf Blockierung des Flügelrads prüfen
- Die Saugleistung wird durch einen zu hoch über den Wasserspiegel aufgestellten Sauger verringert
- Achten Sie auf knickfrei verlegte Schläuche
- Das Ablaufschlauchende nicht zu hoch verlegt werden, max. 20m, wegen Rückstaugefahr
- Der Schlammsauger sollte nicht lange in praller Sonne stehen, da der Motor ansonsten überhitzen kann

2.0 Nach dem Saugen

Trennen Sie den Sauger vom Stromnetz. Nach Beendigung der Reinigungsarbeiten ist wichtig das Impellerflügelrad vom Schmutz zu befreien, damit es nicht mit eingetrocknetem Schlamm, Algen, usw. festsetzt. Den Ansaugschlauch hochhalten und mit Leitungswasser füllen, dann die Pumpe laufen lassen, bis alles abgepumpt ist.

2.1 Lagerung

Wird der Schlammsauger für länger als 1 Monat nicht verwendet empfehlen wir das Impellerflügelrad zu konservieren mit dem Impeller Lubricant (Feuchthaltemittel mit natürlichem Glycerin). Den Beutel mit gleichem Anteil an warmem Wasser (ca. 37 Grad) vermischen und in die Ansaugtülle (In / Ein) füllen. Heben Sie hierzu den Schlammsauger vorne links seitlich hoch und füllen Sie das Glycerin Gemisch in die linke Tülle (In / Ein) ein. Verschlussen Sie beide Tüllen, z.B. mit der Handflächen und lassen Sie den Motor kurz, resp. das Impellerflügelrad kurz drehen. Drücken Sie hierzu kurz auf den Wippschalter I.

Die Maschine trocken und sauber im Trockenen, über 0° Celsius lagern, da Restwasser gefrieren und Teile beschädigen kann. Glycerin, Glykol ist natürlich und erhältlich in Apotheken.



Wenn Steine oder Steinschlamm eingesaugt wurden, prüfen Sie nach jeder Reinigung, ob es im Gehäuse welche hat. Verweilen sie länger im Gehäuse, wird der Gummi-Impeller verzogen und unbrauchbar.



2.2 Probleme beim Saugen

Hinweis! Zum Schutz des Motors, durch Blockierung, ist ein Leistungs-schutzschalter eingebaut, die beim Auslösen den Motor stoppt. Blockiert der Motor weiterhin ist das meistens das Impellerflügelrad blockiert. Hier zu kann der Deckel vorne abgeschraubt werden. Beim Ablösens des Deckels acht auf die Papierdichtung geben,

damit sie nicht reisst. Das Impellerflügelrad von der Motorwelle, z.B. mit zwei Flachzangen vorsichtig ohne Gummibeschädigung abziehen. Alles gründlich reinigen und sauber zusammen montieren.



Die max. empfohlene Korngrösse beträgt 4mm. Grösser 4mm verursacht erhöhter Verschleiss am Impellerflügelrad, bis hin zur Blockierung.

Ein Nachlassen der Saugleistung kann weitere Ursachen haben:

- die Pumpe ist nicht eingesteckt oder die Stromzufuhr ist ausgefallen
- die Pumpe im Ansaugbereich ist verstopft. Kontrollieren Sie den Schlauch auf Verstopfung
- die Pumpe im Abpumpbereich ist verstopft. Kontrollieren Sie den Schlauch auf Verstopfung
- die Förderhöhe ist für die Pumpe zu gross, > 20m, der Ablaufschlauch liegt zu weit bergauf
- die Ansaughöhe ist zu gross. Stellen Sie den Teichschlammsauger niedriger auf, niemals aber niedriger als das Wasserniveau (es besteht die Gefahr einer Selbstansaugung, dadurch eine Überschwemmung).
- das Impeller Flügelrad ist abgenützt oder defekt und muss ersetzt werden, als Ersatzteil bestellbar.

Ist die Leistung zu stark kann die Pumpleistung durch eine [optionale Steckmuffe](#) (Art. Nr. 100335) in die Ansaugöffnung vom Saugschlauch gesteckt werden, z.B. wenn der Wasserdurchsatz den Bogensiebfilter überfordert.

Der Impeller Umbau oder Veränderungen der Maschine sind unzulässig. Originalersatzteile und vom Hersteller autorisiertes Zubehör dienen der Sicherheit. Die Verwendung anderer Teile hebt die Haftung für die daraus entstehenden Folgen auf.

2.3 Sicherheitsbestimmungen Schlammsauger

Sicherheitshinweis!

Beim Absaugen aus einem überfluteten Keller stellen Sie sicher, dass kein Rückfluss des abgepumpten Wassers stattfinden kann.

Achtung! Der Umgang mit Wasser in Verbindung mit Elektrogeräten erfordert höchste Aufmerksamkeit! Eine häufige Unfallursache ist Unaufmerksamkeit bei Routinevorgängen.

Achten Sie darauf, dass beim Anschliessen oder Abziehen des Netzsteckers Ihre Hände trocken sind.

- Der Schlammsauger darf niemals als Trockensauger, nur als Nasssauger verwendet werden.
- Der Schlammsauger darf niemals unbeaufsichtigt betrieben werden.
- Reparaturen dürfen nur von einer fachkundigen Person durchgeführt werden.
- Vor dem Gebrauch müssen alle Teile korrekt zusammengesetzt werden.
- Auf keinen Fall Dinge wie explosive oder giftige Flüssigkeiten aufsaugen (Explosionsgefahr).

Achtung Lebensgefahr!



Zum Reinigen den Netzstecker ziehen. Niemals den Teichschlammsauger an der Anschlussleitung ziehen. Achten Sie darauf, dass die Anschlussleitung nicht geklemmt, gequetscht oder überfahren wird. Die Isolierung könnte beschädigt werden. Schliessen Sie den Teichschlammsauger nur an eine vorschriftsmässig installierte 230 V Steckdose mit Schutzkontakten an, die entsprechend mit einem Fehlerstromschutzschalter (FI 30mA, RCD) ausgestattet ist (VDE 0100T739). Sollte eine Verlängerungsleitung notwendig sein, achten Sie darauf, dass die Verlängerung für die Anschlussleistung des Schlammsaugers ausgelegt ist. Kabelrollen müssen grundsätzlich vollständig abgewickelt werden (Wärmeentwicklung).